

ISUZU

ISUZU MOTORS INTERNATIONAL
OPERATIONS (THAILAND) CO., LTD.
1010 Shinawatra Tower III, 24th - 25th Floor,
Vibhavadi Rangsit Road, Chatuchak, Bangkok
10900, Thailand

تحتفظ ISUZU MOTORS INTERNATIONAL OPERATIONS (THAILAND) CO., LTD بالحق في إجراء أي تعديل على المواصفات والتجهيزات دون أي إشعار مسبق. المواصفات والتجهيزات الواردة أو المعروضة في هذا الكتيب قابلة للتغيير أيضاً بهدف تلبية الشروط المحلية والمتطلبات الحكومية. قد يطرأ تعديل على المواصفات والمزايا في المظهر و/أو التوافر بحسب المنطقة. الإكسسوارات والتجهيزات المعروضة في هذا الكتيب مستخدمة لأغراض التوضيح فقط. يرجى الاستفسار من موزع إيسوزو المحلي أو الوكيل المعتمد في منطقتك لمعرفة كافة التفاصيل المتعلقة بالموديلات المتوفرة ومواصفاتها.

ISUZU MOTORS INTERNATIONAL OPERATIONS (THAILAND) CO., LTD. reserves the right to change specifications and equipment without notice. Details of specifications and equipment mentioned or shown in this brochure are also subject to change to meet local conditions and government requirements. Features and specifications may vary in appearance and/or availability according to region. Accessories and equipment shown in this brochure have been used for illustrative purpose only. Some features may not be standard and are available at extra cost.

Please inquire at your local ISUZU distributor or dealer for more complete details on available models and their specifications.

GCC Version



ISUZU
D-MAX

Welcome to the future of tough. From trademark durability to powerful performance, the all-new ISUZU D-MAX is more capable than ever before.

Featuring leading-edge safety, updated infotainment technology and all-day comfort, it's the result of a century of ISUZU's experience creating the world's finest commercial vehicles.

Redesigned from the ground up, the next-generation D-MAX is always ready and willing. With its wide stance and muscular design, it's as stylish as it is strong. New Bi-LED headlamps light the way, while sporty alloys and improved aerodynamics offer practicality and purpose. Whether off-road or on, at work or at play, the D-MAX redefines reliability – today, and every day after.

The all-new ISUZU D-MAX. Beyond a pickup truck.

مرحباً بكم في مستقبل القوة والمتانة! أصبحت إيسوزو دي-ماكس الجديدة كلياً، بداية من المتانة التي تشتهر بها علامتها التجارية وحتى الأداء القوي الذي تتميز به. تتمتع بقدرات أكبر من ذي قبل، بفضل ما تضمه المركبة من عوامل أمان رائدة وحديثة وتكنولوجيا معلومات وترفيه محدّثة وسبل راحة لقيادتك لها على مدار اليوم. تعد هذه المركبة، التي نتجت عن عصارة خبرات دامت على مدار قرن من الزمان، أفضل وأرقى المركبات التجارية في العالم.

تمت إعادة تصميم الجيل التالي من دي-ماكس من الصفر لتصبح جاهزة ومستعدة على الدوام لخوض أي مغامرة من أي نوع. ونظراً لمظهر المركبة، لا تأتي قوتها الرهيبة على حساب مظهرها الأنيق للعناية. إذ تتميز المركبة بمصابيح أمامية LED ثنائية جديدة لتضيء أمامها الطريق، في حين توفر الجنوط المسبوكة الرياضية والديناميكيات الهوائية المحسنة أداءً عملياً وسواءً أكنت تقود المركبة على طرق وعرة أم ممهدة أو لغرض العمل أو المتعة. تقدم دي-ماكس تعريفاً جديداً للاعتمادية في الوقت الحالي وكذلك للمستقبل.

إيسوزو دي-ماكس الجديدة كلياً. أكثر من مجرد شاحنة بيك-أب.



- A** مصابيح أمامية LED ثنائية مدمج بها مصابيح تعمل في النهار: إضاءة أكبر وأوسع لتوفير أقصى قدر من الرؤية.
- B** مصد خلفي مدمج: يوفر المصد الخلفي المكون من درجتين الحماية اللازمة، بينما تساعد درجة الصعود بالدخول لصندوق التحميل، كل ذلك في ثوب جديد إذ يأتي كقطعة واحدة وشكل أكثر ديناميكية.
- C** المصابيح الخلفية: توفر مجموعة المصابيح الخلفية ذات التصميم الحديث والمزودة بمصابيح LED مزدوجة رؤية محسنة ومزيداً من الأمان.

A Bi-LED headlamps with integrated daytime running lights: Illuminate further and wider for maximum visibility.

B Integrated rear bumper: The two-step bumper offers protection and a step to access payload cargo, with a new, one-piece design and more dynamic appearance.

C Tail lamps: Newly designed rear combination lamps with double LED lights provide improved visibility and safety.



NEXT-GENERATION TOUGH

قوة ومتانة سابقة لعصرها



THE POWER TO PERFORM

قوة الأداء

Having built more than 27 million engines internationally, ISUZU is the world leader in diesel engineering – and it shows. Combining responsive low-down torque with the power to get things done, the all-new D-MAX inspires confidence on every journey.

Both rugged and refined, its legendarily reliable engine is built to work. It delivers uncompromising performance while meeting the latest emissions standards – even as it improves on efficiency and economy. With boosted turbocharger response, precise fuel injection control and low engine noise, the all-new D-MAX is more accomplished than ever.

تعد إيسوزو التي صنعت أكثر من ٢٧ مليون محرك على مستوى العالم، الشركة الرائدة عالمياً في مجال هندسة محركات الديزل، وهذا واضح للغاية في جميع تصاميمها، وبفضل جمع دي-ماكس الجديدة كلياً بين عزم الدوران سريع الاستجابة على السرعات المنخفضة والقدرة على إنجاز المهام، تحوز هذه السيارة على الثقة في كل رحلة تخوضها.

صُمم محرك السيارة الأسطوري المَطْوَر، الذي يتميز بالمتانة والاعتمادية، للقيام بالمهام الشاقة، ويوفر هذا المحرك أداءً لا غبار عليه وتبليي أحدث معايير الانبعاثات حتى بعد تحسين كفاءته وتوفيره للوقود. وبفضل استجابة الشاحن التوربيني المعزز والتحكم الدقيق في حقن الوقود وانخفاض مستوى ضوضاء المحرك، أصبحت دي-ماكس الجديدة كلياً أكثر تكاملاً وبراعة من أي وقت مضى.

A أداء محرك الديزل سعة 3.0 لترت من إيسوزو:

القوة القصوى 140 كيلوواط (190 حصان) / أقصى عزم دوران 450 نيوتن متر.

B أداء محرك الديزل سعة 1.9 لتر من إيسوزو:

القوة القصوى 110 كيلوواط (150 حصان) / أقصى عزم دوران 350 نيوتن متر.

C المحرك: قوي ومتطور يُعزز سمعة محركات الديزل من إيسوزو.

D شاحن توربيني بنظام هندسي متغير وتحكم كهربائي: قلل من التأخر في الحركة، وولد قوة أكبر.

E غرفة الاحتراق: غرفة الاحتراق المحسّنة حقّقت الانبعاثات إلى أقصى قدر ممكن وعززت من توفير الوقود.

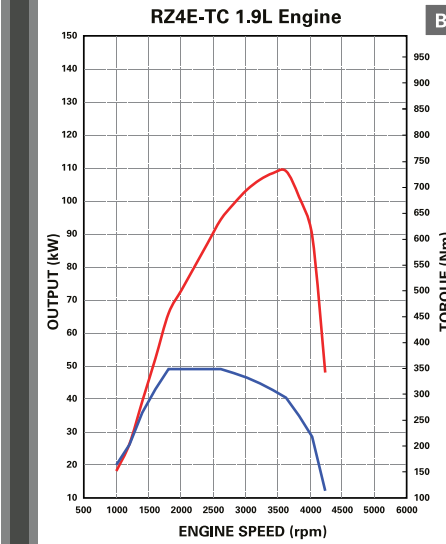
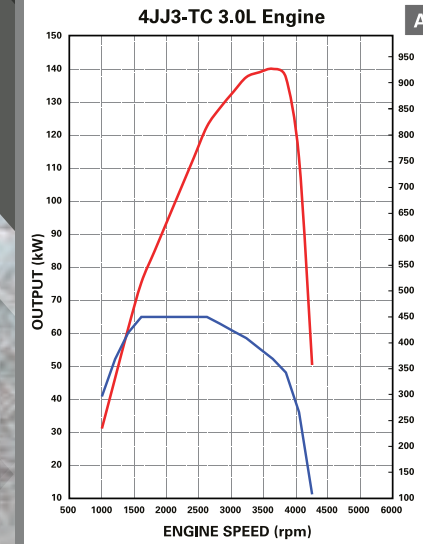

A ISUZU 3.0L Diesel Engine Performance:
Max.Power 140kW (190ps) / Max.Torque 450 N.m

B ISUZU 1.9L Diesel Engine Performance:
Max.Power 110kW (150ps) / Max.Torque 350 N.m

C Engine: Robust and refined reinforcing ISUZU's reputation for diesel durability.

D Electric Control VGS Turbocharger: Reduced lag, more power.

E Combustion chamber: Optimized combustion chamber minimises emissions while boosting economy.



GO HARD. GO HOME. REPEAT.

مخصصة للعمل الشاق كل يوم

Outstanding reliability is part of ISUZU's truck DNA. The all-new D-MAX continues a tradition of toughness that began with the ISUZU's first ever pickup in 1963. Higher, wider and stronger than ever, the new model underwent the equivalent of over four million kilometres of testing during research and development, both on-road and off. It emerged as the toughest pickup in ISUZU's history.

The new D-MAX's lightweight body belies improvements in occupant protection, noise and vibration, as well as in overall stability. It is engineered for easy maintenance, with rock-solid rust protection and multiple maintenance-free components.

With its extended service life, the D-MAX is a rugged individual, built to keep going. Because life is too short for excuses.

تمثل الاعتمادية الكبيرة جزءاً لا يتجزأ من جوهر شاحنات إيسوزو. وتواصل دي-ماكس الجديدة كليباً مسيرتها التقليدية القائمة على المتانة التي بدأت مع أول سيارة بيك-أب من إيسوزو في عام 1963، ويتميز النموذج الجديد بأنه أعلى وأوسع وأقوى من أي وقت مضى. كما خضع أيضاً لاختبارات أثناء البحث والتطوير تعادل أكثر من أربعة ملايين كيلومتر، سواءً على الطرق الممهدة أو الوعرة. ونتج عن هذه الاختبارات أن هذه السيارة هي أقوى وأمتن شاحنة بيك-أب في تاريخ إيسوزو.

يتمشى هيكل دي-ماكس الجديد خفيف الوزن مع التحسينات التي جرت عليها لحماية الركاب وخفض الضوضاء والاهتزاز. فضلاً عن الثبات العام للسيارة. ولقد تم تصميمه لتسهيل عمليات الصيانة، وهو مزود بحماية من الصدأ قوية كالصخور ومكونات متعددة لا تحتاج إلى صيانة.

بفضل العمر التشغيلي الطويل، تعد دي-ماكس سيارة متينة مصممة للعمر الطويل. لأن الحياة قصيرة للغاية على كثرة الأعذار والأعطال.

A Double scissors idler gear*: Reduced gear noise and vibration.

A ترس وحدة تباطؤ بمقصات مزدوجة*: قلل من ضوضاء التروس والاهتزاز.

B Timing Chain: With auto tensioner minimises wear.

B سلسلة التوقيت: مزودة بشداد أوتوماتيكي يقلل من التآكل إلى أقصى حد ممكن.

C Melt-in liner: The D-MAX's advanced anti-friction induction hardening process greatly strengthening the cylinders.

C تقنية البطانة المنصهرة: تعزز عملية التصليب باستخدام الحث الكهرومغناطيسي المتطورة المقاومة للاحتكاك من قوة الاسطوانات بشكل كبير في مركبة دي-ماكس.



*for 4JJ3-TC engine

*لمحركات 4JJ3-TC

GET THE JOB DONE

أنجز مهامك



The all-new D-MAX meets every challenge. New suspension minimises body roll while maintaining payload, as well as improving ride comfort. A choice of manual or automatic, each in six-speed – puts you in complete control, whatever your preference.

With outstanding performance and durability, the D-MAX comes alive off-road. A range of under-body armour provides maximum protection from rocks, knocks and hidden scrapes, while wading depth is increased to 800 mm. In tight spaces, a turning circle of just 12.5 metres makes it easy to steer around obstacles – or, once you are finished, to turn around and do it all again.

Wherever you are planning to go, your D-MAX is up for the task.

تتخطى مركبة دي-ماكس الجديدة كلياً كل التحديات، ويقلل نظام التعليق الجديد من انزلاق الهيكل أثناء تواجد حمولة على السيارة، فضلاً عن تعزيزه لسبل الراحة أثناء القيادة، و بصرف النظر عن الخيار الذي تفضله، يمنحك خيار ناقل الحركة اليدوي أو الأوتوماتيكي – كل منهما بست سرعات – تحكماً كاملاً بالسيارة.

تنطلق دي-ماكس بفضل أداؤها الفائق ومتانتها بكل قوة على الطرق الوعرة، وتوفر صفائح الحماية أسفل الهيكل أقصى درجة حماية من الصخور والصدمات والخدوش، مع زيادة عمق الخوض في المياه حتى 800 ملم، وتسهّل دائرة الدوران التي يبلغ قطرها ١٢.٥ متراً من المناورة في المساحات الضيقة حول العوائق – أو الانعطاف بمجرد الانتهاء ومواصلة الطريق.

أينما كانت وجهتك، فإن سيارة دي-ماكس على قدر المسؤولية.

A زوايا 4x4: خضعت زوايا الاقتراب والمغادرة والاندحار للتحسين لمنح السيارة قدرات فائقة على الطرق الوعرة.

B الحماية أسفل الهيكل: تنطلق بكل قوة على أكثر التضاريس قسوة.

C الحمولة الخلفية: فسيحة وعملية، مع مساحة تحميل واسعة ومستوية.

D الهيكل: أكبر وأقوى، مع صلاية التوائية وطولية فائقة للارتقاء بقدرات المناولة والتناك والمتانة.

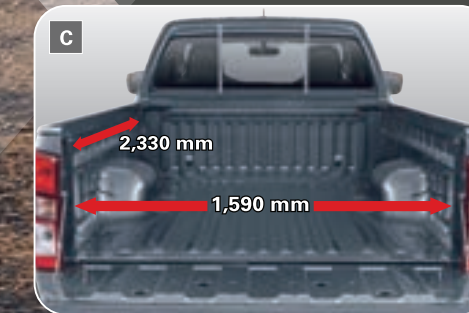
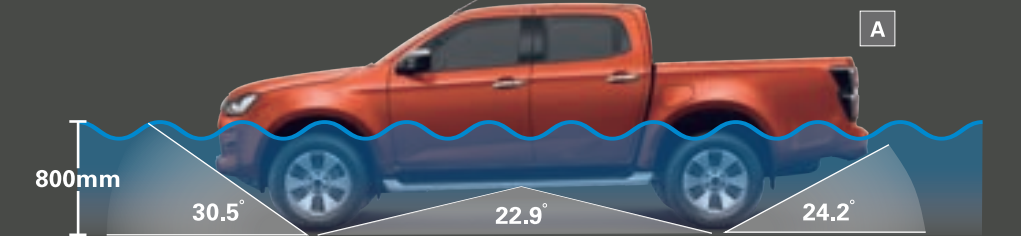

*Regular cab

*مقصورة مفردة

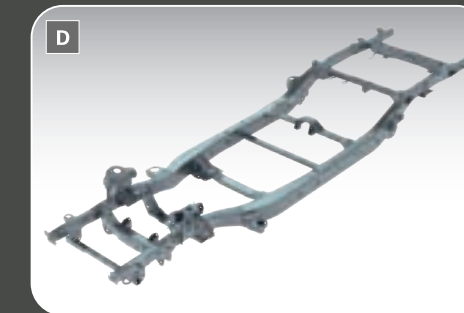

A 4x4 angles: Improved approach, departure and ramp-over angles for even greater off-road capability.

B Under body protection: Meets the challenge of the toughest terrain.

C Rear cargo: Spacious and practical, with wide, flat loading area.

D Chassis: Bigger and stronger, with greater torsional and longitudinal rigidity for improved handling, stability and durability.

Comfortable, easy to use and flexible, the D-MAX is more than just a pickup. It is your mobile office, your place to relax, and your passport to adventure.

ISUZU's universal design concept means that every feature is tailored to you. There is a well-appointed, spacious cabin, easy entry and exit, and impressive new interior design. A redesigned seat – electrically adjustable in eight different ways, lets you find the perfect driving position, along with tilt and telescopic adjustment of the steering wheel. Every seat has softer cushioning and firmer lateral support, while abundant storage options fall easily to hand, whether you are in the front or back. Dual-zone climate controlled air conditioning, reduced cabin noise and minimal vibration make every journey a pleasure.

Whether you are with the family or on the job, the all-new D-MAX is one step ahead. This is the next evolution of ISUZU.

مركبة دي-ماكس المريحة وسهلة الاستخدام والمرنة أكثر من مجرد شاحنة. فهي مكتبك المتنقل وملاذك للاسترخاء وبوابتك للمغامرات.

يضمن لك مفهوم التصميم العالمي من إيسوزو أن كل ميزة مصممة خصيصاً لتناسب احتياجاتك. وتتميز سيارة دي-ماكس الجديدة كلياً الرائعة بمقصورتها الرحية وحسنة التجهيز بالإضافة إلى سهولة الدخول والخروج والتصميم الداخلي الجديد المبهر. ويمتلك المقعد المعاد تصميمه القدرة على اختيار وضعية القيادة المثالية إلى جانب عجلة القيادة القابلة للإمالة والضبط بشكل تلسكوبي ويتميز كل مقعد ببطانة لينة ودعم جانبي متين. مع سهولة الوصول إلى خيارات التخزين الوفيرة. سواءً أكنت بالصف الأمامي أو الخلفي. وتضمن لك سيارة دي-ماكس أقصى درجات المتعة في كل رحلة وذلك بفضل نظام تكييف الهواء مع التحكم بالمناخ ثنائي المنطقة وانخفاض درجة الضوضاء داخل المقصورة بالإضافة إلى أقل قدر من الاهتزازات.

سواءً أكنت برفقة العائلة أو في العمل، فإن سيارة دي-ماكس الجديدة كلياً دائماً تسبق بخطوة. وهذا هو التحول القادم الذي تقوده إيسوزو.

YOUR HOME ON THE ROAD

منزلك المتحرك

A عجلة القيادة: تتميز عجلة القيادة بحجمها الصغير وطابعها الرياضي مع قابلية إمالتها وضبطها بشكل تلسكوبي للوصول إلى وضعية القيادة المثالية.

B كونسول خلفي مع فتحة تكييف الهواء: ينعم ركاب المقعد الخلفي بمستوى متقدم من الراحة التي يوفرها منفذ USB.

C التخزين: يتميز كل باب بمساحة تخزينية تسع لرجاجة 1.5 لتر.

D التحكم بالمناخ ثنائي المنطقة: يمكن للسائق والراكب في المقعد الأمامي ضبط درجة الحرارة بشكل منفصل لتناسب تفضيلاتهم الشخصية.

A Steering wheel: Smaller and sportier, with tilt and telescopic adjustment for the perfect driving position.

B Rear console with air-conditioning vent: Comfort and the convenience of a USB port for back-seat passengers.

C Storage: Every door has space for a 1.5L bottle.

D Dual-zone climate control: The driver and front-seat passenger can set individual temperatures to suit their personal preference.



The all-new D-MAX features an array of intuitive technology built to make your life easier.

A large, customisable touchscreen offers Apple CarPlay™ and Android Auto™, as well as voice recognition and up to eight speakers. A large 4.2" TFT display provides the driver with all important information – right in the centre of the instrument cluster. And the D-MAX keeps you charged and ready on the move, with multiple USB ports in the front and back seats.

If that is not all, there is also an array of technology designed to bring you closer to your car. Features include Remote Engine Start, allowing you to turn on the air-conditioning before you get to the car, Walk Away Lock, which secures your doors automatically when you are more than three metres away, and Follow Me Home lighting, which lights the area around your D-MAX when you exit after dark.

Welcome to the most advanced D-MAX ever. It's designed for you.

تتميز سيارة دي-ماكس الجديدة كلياً بمجموعة من التقنيات سهلة الاستخدام المصممة لإضفاء مزيداً من السهولة على حياتك.

توفر شاشة اللمس القابلة للتخصيص وكبيرة الحجم تطبيق Apple CarPlay™ وتطبيق Android Auto™ فضلاً عن خاصية التعرف على الصوت وحتى ثمانية مكبرات صوت. وتقدم الشاشة كبيرة الحجم من نوع TFT مقاس 4.2 بوصة للسائق جميع المعلومات المهمة في منتصف مجموعة العدادات مباشرةً وتضمن لك سيارة دي-ماكس بفضل منافذ USB المتعددة المنتشرة في مقاعها الأمامية والخلفية شحن أجهزتك بالكامل وتمنحك أعلى درجات الجاهزية أثناء التنقل.

لم تبح دي-ماكس بكل أسرارها بعد، فهناك مجموعة من التقنيات المصممة خصيصاً لزيادة درجة اتصالك بسيارتك. ويأتي من بين الخصائص الأخرى التي تتميز بها هذه السيارة نظام تشغيل المحرك عن بُعد الذي يسمح لك بتشغيل نظام تكييف الهواء قبل ركوب السيارة، ونظام قفل السيارة عند الابتعاد عنها والذي يقفل الأبواب تلقائياً عند الابتعاد عن السيارة لأكثر من ثلاثة أمتار، ونظام إضاءة "اتبعتني للمنزل" الذي يضيء المنطقة المحيطة بسيارة دي-ماكس عند الخروج بعد حلول الظلام.

مرحباً بك على متن أكثر سيارات دي-ماكس تطوراً على الإطلاق. فهي مصممة خصيصاً لك.

TOTAL CONTROL

التحكم الكامل

A Large 4.2" TFT Multi-Information Display: Shows various vehicle functions according to the driver's preference.

A شاشة كبيرة مقاس 4.2 بوصة متعددة المعلومات: تعرض وظائف السيارة المختلفة حسب تفضيل السائق.

B Infotainment with Apple CarPlay™ and Android Auto™: Replicates the functions of your smartphone while driving, including voice recognition.

B نظام المعلومات والترفيه مع تطبيق Apple CarPlay™ وتطبيق Android Auto™: يكرر وظائف الهاتف الذكي أثناء القيادة، بما في ذلك التعرف على الصوت.

C Multiple USB ports: Easy access for both front and rear occupants.

C منافذ USB متعددة: يسهل وصول ركاب المقاعد الأمامية والخلفية إليها.

D Remote engine start: Allows the driver to pre-cool or warm the interior before getting into the D-MAX.

D نظام تشغيل المحرك عن بُعد: الذي يسمح لك بتبريد أو تسخين المقصورة الداخلية قبل ركوب السيارة.



YOU'RE IN SAFE HANDS

أنت في أيدي أمينة

There is nothing more important than the wellbeing of you and your family. That is why the all-new D-MAX is built for maximum peace of mind. It includes a range of safety features that operate automatically and independently, working to resolve dangerous situations – usually before the driver is even aware they are in trouble. Additional systems, such as Hill Start Assist (HSA) and Hill Descent Control (HDC), provide extra confidence in difficult circumstances, whether on-/off-road.

The body of the new D-MAX is strengthened to better protect its occupants from external impact from any angle. Larger front and rear brakes increase stopping power – the better to prevent accidents in the first place – while the seats are designed to absorb impact in an emergency. And should any of the D-MAX's airbags be deployed, the doors of the pickup unlock automatically.

As well as protecting you, the D-MAX is safer for those around you. Pedestrian Protection minimises harm to those outside the car in the event of a collision.

Because confidence is about more than just conquering the toughest terrain. It is about knowing you are in the safest of hands – on every journey.

ليس هناك شيء أكثر أهمية من رفاهيتك أنت وأسررتك. وهذا السبب وراء مراعاة توفير أقصى قدر من راحة البال في تصاميم دي-ماكس الجديدة كلياً. وتضم دي-ماكس مجموعة من ميزات السلامة التي تعمل بشكل تلقائي ومستقل للتفاعل مع المواقف الخطرة عادةً قبل أن يدرك السائق أنه هناك مشكلة. وتوفر الأنظمة الإضافية، مثل نظام المساعدة عند صعود المنحدرات (HSA) ونظام التحكم عند نزول المنحدرات (HDC) مزيداً من الثقة في الظروف الصعبة، سواء على الطرق المُعبّدة أو الطرق الوعرة.

وقد راعيننا في تصميم سيارة دي-ماكس الجديدة تعزيز هيكلها لتوفير حماية أفضل لركابها من الصدمات الخارجية من أي زاوية. وتزيد المكابح الأمامية والخلفية من قوة التوقف وهو ما يُعد أفضل للوقاية من الحوادث في المقام الأول. في حين أن المقاعد مصممة لامتصاص الصدمات في حالات الطوارئ. وفي حالة انتفاخ أي وسائد هوائية في مركبة دي-ماكس، تُفتح أبواب المركبة تلقائياً.

ومثلما تتكفل سيارة دي-ماكس بحمايتك، تتكفل بحماية المارة من حولك أيضاً، إذ يقلل نظام حماية المشاة من تعرض المارة من حول السيارة للضرر في حالة وقوع تصادم.

الثقة أكثر من مجرد خوض المغامرات فوق أكثر التضاريس قسوة، بل هي اليقين بأنك تنعم بأعلى درجات الأمان – في كل رحلة.

A HSA and HDC: Hills Start Assist and Hill Descent Control ensure maximum confidence in uneven terrain.

B Reinforced cabin: Fabricated with High Tensile Steel for outstanding strength and rigidity to create a passenger safety cell.

C Bigger brakes: Significantly reduced brake noise, significantly improved service life and brake feel.

A نظام المساعدة عند صعود المنحدرات (HSA) ونظام التحكم عند نزول المنحدرات (HDC): يضمن نظام المساعدة عند صعود المنحدرات (HSA) ونظام التحكم عند نزول المنحدرات (HDC) أقصى درجات الثقة على التضاريس غير المستوية.

B مقصورة مُعززة: تتميز المقصورة بأنها مصنوعة من الفولاذ عالي الشدّ / المقاومة لمنحه مزيداً من القوة والصلابة. الأمر الذي يوفر حجرة أمانة للركاب.

C مكابح كبيرة: تقلل الضوضاء المنبعثة عند الكبح وتزيد من عمر المكابح كما توفر شعور أكبر بالمكابح.

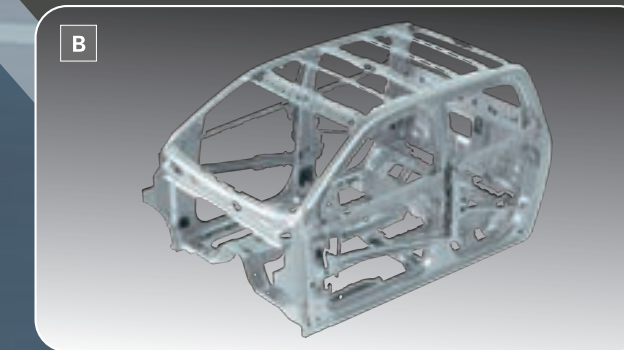
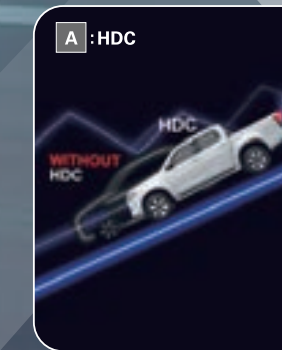

FEATURES

DRIVE CAB TYPE GRADE	2WD		2WD High-Ride		4WD	
	Regular Cab	Crew Cab	Crew Cab		Crew Cab	
	RBC	RBC	RBC	RBD	RBC	RBD
SPECIFICATION						
Engine	RZ4E-TC 4J3-TC	•	•	-	-	-
Transmission	6-Speed manual transmission 6-Speed auto transmission	•	•	-	-	-
EXTERIOR						
Headlamp	Multi-reflector Bi-LED Projector headlamps with Manual Leveling System	•	•	•	•	•
Automatic headlamp	Automatic on-off	-	-	-	-	-
Daytime Running Light (DRL)	LED Halogen	•	•	•	•	•
Follow me home		•	•	•	•	•
Auto headlamps off		•	•	•	•	•
LED rear combination lamp	LED	-	-	-	-	-
Front fog lamp	Bulb LED	•	•	•	•	•
Rear fog lamp		•	•	•	•	•
Center high mount stop lamp		•	•	•	•	•
Side step		-	-	-	-	-
Rear body	Cab Chassis Cargo box Cargo box with outer hook Flat deck	-	-	-	-	-
Guard frame		•	•	•	•	•
INTERIOR						
Electroluminescent with 4.2inch Mul-ti Information Display(MID)		•	•	•	•	•
Audio	CD/MP3/FM/AM/AUX audio unit with Bluetooth® phone connectivity 7 inch touch screen with CD/DVD/FM/ AM/AUX audio unit with Bluetooth® phone/audio connectivity	•	•	-	•	-
Speaker	4 Speakers 6 Speakers 8 Speakers	•	-	-	-	-
Overhead console	with Map lamp and sunglass holder	•	•	•	•	•
Steering wheel	Urethane Leather	•	•	-	-	-
Tilt and telescopic steering wheel		•	•	•	•	•
Steering switch	MID MID / Cruise control Audio control / MID / Cruise control	•	•	-	-	-
HVAC	Air-conditioning Dual-zone climate control	•	•	-	-	-
Rear center console with air ventilation duct and	USB charger port	•	•	•	•	•
Seat materials	Cloth Cloth high-grade	•	-	-	-	-

○ : Option ● : Standard

نوع الدفع	دفع رباعي		دفع ثنائي High-Ride		دفع ثنائي		نوع المقصورة
	مزدوجة		مزدوجة		مفردة		
	أر بي دي	أر بي سي	أر بي دي	أر بي سي	أر بي سي	أر بي سي	
المواصفات							
المحرك							RZ4E-TC 4J3-TC
ناقل الحركة							ناقل حركة يدوي بست سرعات ناقل حركة أوتوماتيكي بست سرعات
التصميم الخارجي							
المصابيح الأمامية							متعدد الانعكاسات مصابيح أمامية كاشفة LED ثنائية الوظيفة مع نظام تحديد مستوى يدوي
مصابيح أمامية أوتوماتيكية							تشغيل وإيقاف أوتوماتيكي
المصابيح التي تعمل في وضع النهار							مصابيح LED هالوجين
نظام إضاءة تبعني للتميز							•
غلق أوتوماتيكي للمصابيح الأمامية							•
مصابيح خلفية LED							LED
مصابيح ضباب أمامية							مصابيح LED
مصابيح ضباب خلفية							•
مصباح توقف علوي في المنتصف							•
درجة جانبية							•
الصدوق الخلفي							مقصورة مع هيكل معدني صدوق الحوزة
							صدوق حوزة بخطاف خارجي الأرضية المسطحة
إطار الحماية							
							•
التصميم الداخلي							
عدادات مصغرة كهربائياً مع شاشة عرض متعددة المعلومات مقاس 4.2 بوصة							•
الصوت							وحدة صوت مزودة بمشغل أسطوانات ممحمة / MP3 / راديو إم / راديو إم / منفذ توصيل AUX مع إمكانية توصيل Bluetooth® شاشة لمس مقاس 7 بوصة مع وحدة صوت مزودة بمشغل أسطوانات ممحمة / مشغل أسطوانات CD / راديو إم / راديو إم إم منفذ توصيل AUX مع إمكانية توصيل بالعاقد بتقنية Bluetooth®
السماعات							4 سماعات 6 سماعات 8 سماعات
كونسول علوي							مع مصباح خرائط وحامل للنظارات الشمسية
عجلة القيادة							بوريليان جلد
عجلة قيادة تلسكوبية قابلة للإمالة							•
مفاتيح ممحمة بعجلة القيادة							شاشة عرض متعددة المعلومات شاشة عرض متعددة المعلومات / التحكم في ثبات السرعة التحكم في ثبات السرعة / شاشة عرض متعددة المعلومات / لوك التحكم في الصوت
الدفنة والتهوية وتكييف الهواء							تكييف الهواء التحكم في المناخ ثنائي المنطقة
كونسول مركزي في المنتصف مع قنوات تهوية ومفند شحن USB							•
مواد المقاعد							قماشين قماشين عالي الجودة

DRIVE CAB TYPE GRADE	2WD		2WD High-Ride		4WD	
	Regular Cab	Crew Cab	Crew Cab		Crew Cab	
	RBC	RBC	RBC	RBD	RBC	RBD
INTERIOR						
Front seat control	Manual : 6-ways for driver and 2-ways for passenger	•	•	•	•	•
Rear seat	60 : 40 split and folding	-	•	•	•	•
Rear center arm rest		-	•	•	•	•
Inside rear view mirror	Day and night	•	•	•	•	•
Power window	One-touch down driver's window One-touch up/down driver's window with jamprotection	•	•	•	•	•
Power door lock	Speed sensing automatic door lock Automatic unlock when airbag deploy	•	•	•	•	•
Front windshield with Infrared / UVA / UVB protection		•	•	•	•	•
Sun visor with vanity mirror on front passenger		•	•	•	•	•
4WD switch control		-	-	-	-	•
Remote key entry		-	-	-	-	-
Passive Entry and Start Systems (PESS)		-	-	-	-	-
Remote engine start		-	-	•	-	•
Welcome light		-	-	-	-	•
Auto cruise control		-	-	-	-	•
Variable intermittent wiper system		•	•	•	•	•
OFF-ROAD						
Trancon control	Electronic differential lock	-	-	-	-	•
Under body protector	Skid plate Oil pan guard Transfer protector Transmission cover	•	•	•	•	•
SAFETY AND SECURITY						
Dual front airbags		•	•	•	•	•
Automatic emergency stop signal		•	•	•	•	•
Front seat belt with Pre-tensioner		•	•	•	•	•
Seat belt reminder on driver seat		•	•	•	•	•
Brake Override System (BOS)		•	•	•	•	•
ABS with EBD and BA		•	•	•	•	•
Electronic Stability Control (ESC)		•	•	•	•	•
Traction Control System (TCS)		•	•	•	•	•
Hill Start Assist (HSA)		•	•	•	•	•
Hill Descent Control (HDC)		•	•	•	•	•
Tire Pressure Monitoring (TPMS)		•	•	•	•	•
Rear parking aid		-	-	-	-	-
Rear view camera		-	-	-	-	•
Rear defogger		-	-	-	-	•
Security	Anti theft alarm system Immobilizer system	•	•	•	•	•
Walk away auto door lock		-	-	-	-	•

نوع الدفع	دفع رباعي		دفع ثنائي High-Ride		دفع ثنائي		نوع المقصورة
	مزدوجة		مزدوجة		مفردة		
	أر بي دي	أر بي سي	أر بي دي	أر بي سي	أر بي سي	أر بي سي	
التصميم الداخلي							
التحكم بالمقاعد الأمامية							يدوي : 6 أوضاع لمقعد السائق و 4 أوضاع لمقعد الراكب
المقعد الخلفي							تقسيم وطوي بنسبة 60 : 40
مسند ذراع مركزي خلفي							•
مرآة رؤية خلفية داخلية							تعاوية وإليبية
توافد آتية							إيرال نافذة السائق بلمسة واحدة رفع / إنزال نافذة السائق بلمسة واحدة مع حماية من الاحتجاز
قفل الأبواب بالهبرياء							نظام قفل الأبواب أوتوماتيكياً عند استشعار السرعة فتح الأبواب أوتوماتيكياً عند الفتح الوسائد الحوائية
الرياح الأمامي مزود بحماية ضد الأشعة تحت الحمراء / الأشعة فوق البنفسجية (1) / الأشعة فوق البنفسجية (ب)							•
حاجب الشمس مزود بمرآة زينة للراكب الأمامي							•
مفتاح التحكم بالدفع الرباعي							•
دخول بدون مفتاح عن بعد							•
نظام الدخول والتشغيل بدون مفتاح							•
بدء تشغيل المحرك عن بعد							•
إضاءة توجيهية							•
نظام تحكم أوتوماتيكي في ثبات السرعة							•
نظام المساحات							
التقادة على الطرق الوعرة							
التحكم في التثبيت							الفعل النفاصلي الإلكتروني
واقفي الجزء السفلي							لوحة تصفيح واقفي حوض الزيت
							واقفي علبة التحويل غطاء ناقل الحركة
السلامة والأمان							
الوسادات الهوائية							•
إشارة التوقف الأوتوماتيكية في حالات الطوارئ							•
أحزمة أمان أمامية مزودة بشدادات							•
نظام تنبيه لربط أحزمة الأمان في مقعد السائق							•
نظام المكابح المحيمنة							•
نظام المكابح المانعة للانغلاق مع نظام التوزيع الإلكتروني مع نظام تعزيز المكابح							•
نظام التحكم الإلكتروني في الثبات							•
نظام التحكم في التثبيت							•
نظام المساعدة عند صعود المنحدرات							•
نظام التحكم عند نزول المنحدرات							•
نظام مراقبة ضغط الإطارات							•
نظام حساسات خلفي للمساعدة على الركن							•
كاميرا الرؤية الخلفية							•
مزيل ضباب خلفي							•
الأمن							لوحة تصفيح واقفي حوض الزيت
قفل الباب أوتوماتيكياً عند الابتعاد عن السيارة							•

○ : خيار ● : قياسي

SPECIFICATIONS

Engine	RZ4E-TC	4JJ3-TC
Displacement (cm ³)	1,898	2,999
Bore x Stroke (mm)	80 x 94.4	95.4 x 104.9
Max Power kW(ps)/rpm*	110kW (150ps) / 3,600	140kW (190ps) / 3,600
Max Torque Nm(kgm)/rpm*	350Nm (35.7 kgm) / 1,800-2,600	450Nm (45.9 kgm) / 1,600-2,600
Fuel system	In-line, 4 cylinder, Common-rail engine, Electronic controlled fuel injection pump with intercooler and turbo charger	
Fuel Tank capacity (litre)	76 litre	
Transmission	MVL-6Y	MVL-6S
Gear Ratio	1st 2nd 3rd 4th 5th 6th Reverse Final Gear	4.942 2.686 1.527 1.000 0.749 0.634 4.597 3.727
Suspension	Independent, double wishbone, coil springs with stabiliser bar and gas shock absorber	
Brake	Ventilated disc with 2-pot calipers	
Weight	2,780	
Gross vehicle weight (kg)	2WD & 2WD High-ride	2,780
Gross axle weight (kg)	4WD	2,830
	Front	2WD
	Rear	2WD High-ride & 4WD
		2WD
		2WD High-ride & 4WD

Exterior	RBC	RBD
Front bumper	Body colour	Body colour
Rear bumper	Body colour	Body colour
Side view mirror	Body colour	Chrome
Door handle	Titanium silver colour	Chrome plating
Tail gate handle	Titanium silver colour	Chrome plating
Tires & Wheels	Tires	Wheels
2WD	Reg RBC 215/70R15	15"X6.5J-Steel
	Crew RBC 215/70R15	15"X6.5J-Steel
2WD Hig-ride	Crew RBC 255/65R17	17"X7.0J-Aluminum in silver
	RBD 265/60R18	18"X7.5J-Aluminum in silver
4WD	Crew RBC 255/65R17	17"X7.0J-Aluminum in silver
	RBD 265/60R18	18"X7.5J-Aluminum in silver
Minimum turning circle (m)	2WD	12.2
*Curb to curb	2WD High-ride & 4WD	12.5

* ISO NET

المواصفات

المحرك	4JJ3-TC	RZ4E-TC
الإزاحة(سم ³)	2,999	1,898
القطر x الشوط(ملم)	95.4 x 104.9	80 x 94.4
القدرة القصوى بالكيلووات(الحصان) / دورة في الدقيقة*	110كيلووات (150 حصاناً) / 3600	140كيلووات (190 حصاناً) / 3600
العزم الأقصى بالنيوتن متر(كيلوجرام متر) / دورة في الدقيقة *	450 نيوتن متر (45.9 كيلوجرام متر) / 1,800-2,600	350 نيوتن متر (35.7 كيلوجرام متر) / 1,800-2,600
نظام الوقود	4 أسطوانات مصطفة، محرك بنظام المساق المشترك، نظام حقن وقود يتم التحكم به إلكترونياً مع مبرد داخلي وشاحن توربيني	
سعة خزان الوقود (لتر)	76 لتراً	
ناقل الحركة	AWR6B45-II	MVL-6Y
مستوى ناقل الحركة	1st 2nd 3rd 4th 5th 6th Reverse Final Gear	4.942 2.686 1.527 1.000 0.687 0.580 4.597 3.727
نظام التعليق	مستقل بذراع تعليق وزنبركات حلزونية مع قضيب تثبيت ومخمدات صدمات تعمل بالغاز	
المكابح	زنبركات ورقية مع مخمدات صدمات تعمل بالغاز	
المكابح	أقراص مهواة مع مسكات بوعائين	
الوزن	أسطوانات أمامية وحلفية	
وزن السيارة الإجمالي (كجم)	2,780	2,830
وزن المحور الإجمالي(كجم)	2,830	2,830
	أمامي	دفع ثنائي & الدفع الثنائي High-ride
	خلفي	دفع رباعي
		دفع ثنائي
		دفع رباعي & الدفع الثنائي High-ride
		خلفي
		دفع رباعي & الدفع الثنائي High-ride

التصميم الخارجي	RBD	RBC
المصد الأمامي	بلون بدن المركبة	بلون بدن المركبة
المصد الخلفي	بلون بدن المركبة	بلون بدن المركبة
مراة الرؤية الجانبية	كروم	بلون بدن المركبة
مقبض الباب	مطلي بالكروم	لون فضي تيتانيوم
مقبض صندوق التحميل	مطلي بالكروم	لون فضي تيتانيوم
الإطارات والعجلات	العجلات	الإطارات
دفع ثنائي	15 بوصة x 6.5J فولاذي	215/70R15
مزدوجة	15 بوصة x 6.5J فولاذي	215/70R15
سيارة دفع ثنائي High-Ride	17 بوصة x 7.0J ألومنيوم بلون فضي	255/65R17
دفع رباعي	18 بوصة x 7.5J ألومنيوم بلون فضي	265/60R18
	17 بوصة x 7.0J ألومنيوم بلون فضي	255/65R17
	18 بوصة x 7.5J ألومنيوم بلون فضي	265/60R18
الحد الأدنى لدائرة الانعطاف (م)	12.2	دفع ثنائي
من الرصيف إلى الرصيف *	12.5	الدفع الثنائي High-Ride والدفع الرباعي

* أيزو نت

MODEL LINE UP AND DIMENSIONS

Crew Cab 4WD - RBD

سيارة دفع رباعي بمقصورة مزدوجة - آر بي دي

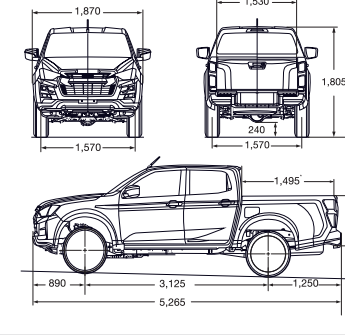

Crew Cab 2WD High-ride & 4WD - RBC

سيارة دفع ثنائي بمقصورة مزدوجة - آر بي سي

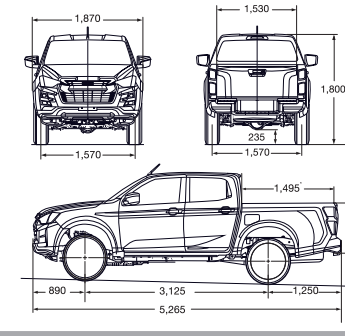

* : At Floor = 1,571 mm.

COLOURS

الألوان



رمادي رصاصي لُمَاع
Galena Gray Metallic



فضي معدني لُمَاع
Mercury Silver Metallic



رمادي حجري
Obsidian Grey



أسود عقيقي لُمَاع
Onyx Black Mica



أحمر لُمَاع
Red Spinel Mica



أزرق بحري لُمَاع
Sapphire Blue Mica



أبيض لؤلؤي
Silky White Pearl



أبيض رذاذي
Splash White



برتقالي لُمَاع
Valencia Orange Metallic

ISUZU MOTORS INTERNATIONAL OPERATIONS (THAILAND) CO., LTD. reserves the right to change specifications and equipment without notice. Details of specifications and equipment mentioned or shown in this specification sheet are also subject to change in order to meet local conditions and government requirements. Features and specifications may vary in appearance and/or availability according to region.

Please inquire at your local ISUZU distributor or dealer for more complete details on available models and their specifications.

ISUZU

ISUZU MOTORS INTERNATIONAL OPERATIONS (THAILAND) CO., LTD.
1010 Shinawatra Tower III, 24th-25th Floor, Vibhavadi Rangsit Road, Chatuchak, Bangkok 10900, THAILAND

تشكيلة الموديلات وأبعادها

Crew Cab 2WD - RBC

سيارة دفع ثنائي بمقصورة مزدوجة - آر بي سي

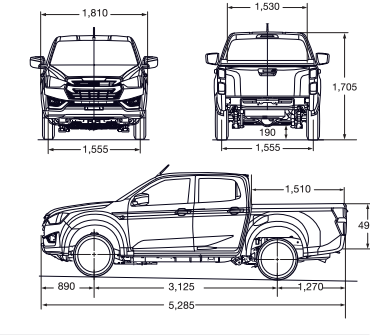

Regular Cab 2WD - RBC

سيارة دفع ثنائي بمقصورة مفردة - آر بي سي

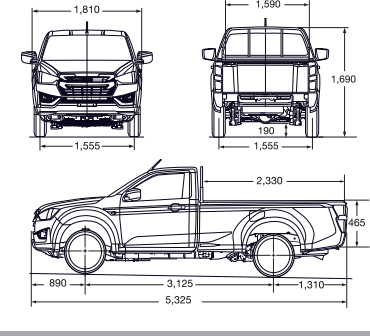

* : عند الأرضية = 1,571 ملم